



MAILBOX

KIT VIDÉO

- ⊕ Pose en encastrément
- ⊕ S'intègre facilement aux installations d'interphones à boutons existantes avec une compatibilité étendue



NOTICE

Vidéophone Mailbox Kit finition inox 22-0201



GAMME VIDÉOPHONE MAILBOX KIT

1 VIDÉOPHONE MAILBOX KIT



Finition inox

22-0201

PARLOPHONE

DIMENSIONS (L x H x P)	Vidéophone Mailbox Kit	150 x 150 x 46.2 mm
ENVIRONNEMENT	Température de fonctionnement Indice Protection	-20°C à +60°C IP54
POSE	En extérieur / En intérieur En encastrement	✓ ✓
INFORMATIONS COMPLÉMENTAIRES	Durée de la mise en relation Alarme technique Nombre max de télécommandes Plages horaires, télécommandes Événements horodatés Anti dérangement / Fonction « Tranquillité » Nombre de relais Réglage du niveau sonore sans démontage	40 sec. 1 40 ✓ ✓ ✓ 1(+3) sur mavilla.fr

CENTRALES

				
		1 porte - 03-0102	2 portes - 03-0101	Carte relais - 12-0110
CARACTÉRISTIQUES CENTRALE	Nombre max de logements gérés Alimentation préconisée (non incluse)	200	1 000	10 000
SYSTÈME	Nombre de relais	1 (+3)	2 (+2)	1 (+3)

CHOIX DE LA FORMULE

**N'OUBLIEZ PAS,
AJOUTEZ VOTRE PACK DE SERVICES !**

CLASSIC
FORFAIT DE SERVICES

XL
FORFAIT DE SERVICES
TOUT INCLUS

PRÉPAYÉ
15 ANS
TOUT COMPRIS

SCHÉMA SIMPLIFIÉ et CÂBLAGE

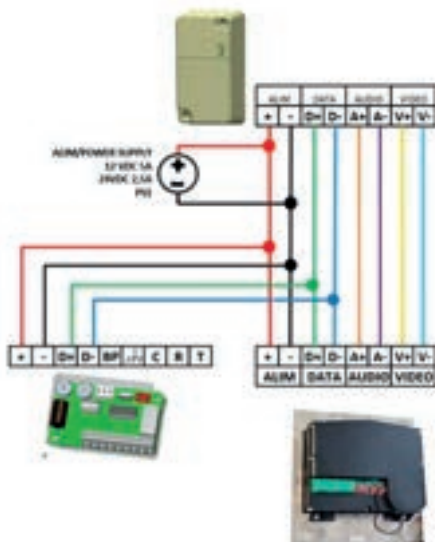

Ø 8/10e
2m min - 100m max

Parlophone Boîtier relais

2 fils torsadées